

## HPS40 4+2 非屏蔽版本

高电流荷载和高温运行环境下的可靠性保证

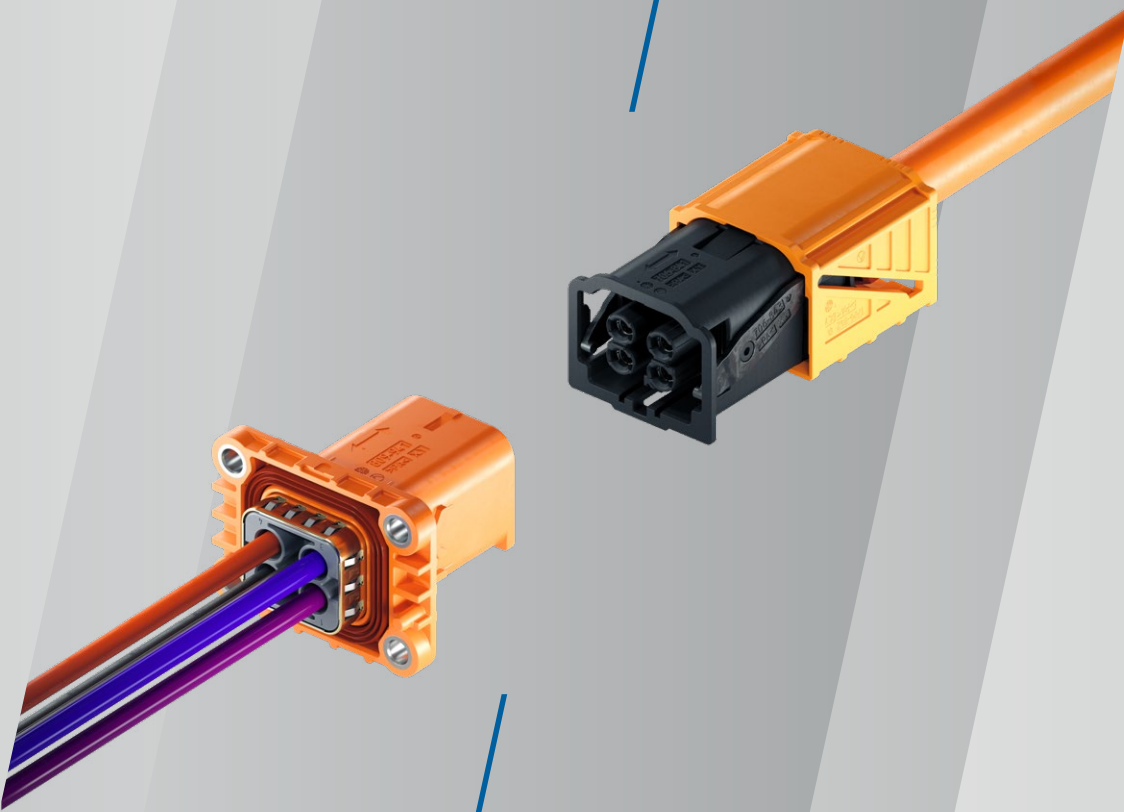

HIRSCHMANN  
AUTOMOTIVE

# 面向市场上所有用于电动汽车的高压车载充电器的连接技术

赫尔思曼汽车技术 PowerStar 40 4+2 非屏蔽连接系统采用非屏蔽密封设计。它专为市场上所有用于电动汽车的高压车载充电器而设计。毋庸置疑, 高压连接器符合汽车行业的全球标准。

产品具有优化的设计和轻量的特点, 具有操作灵活性。作为该细分市场中可用的极其小的连接系统, 它保证了超高的性能和顶级处理性能。



## 特性:

- 符合多种测试规范
- 防水性符合 IP6K9K
- 高环境温度下的高电流负载
- 非屏蔽连接器系统
- 结构紧凑
- 易安装

## 产品技术信息

电流等级	1级和2级电流连接器
应用	三相充电
PIN针数	4 (高压) +2 (高压互锁回路可供选配)
运行条件	1000 VDC
电压等级	符合ISO 6469-3:2011的B级 60 VDC < U ≤ 1,000 VDC 25 VAC < Ueff ≤ 707 VAC (15-150 Hz)
环境条件	-40° C至+140° C
最大适用海拔	5600米
最大电流负荷	50 A/80° C (4 x 6.0 mm <sup>2</sup> ), 请参考规格书
IP-防护等级	IPXXB (未装配), IPXXD (已装配)
水密性	IP6K9K, IPX8
屏蔽区	非屏蔽
振动强度2	符合LV214/215-PG17 (without fixation point)
振动强度3	符合LV214/215-PG17 (第一个固定点在<200 mm)
配合/解除配合力	< 75 N
二级锁系统	激活力<40 N, 没有意外开启的可能
KOSHIRI安全	是的
极化/编码	错位作用力 > 225 N
CPA 系统	装配力< 30 N
HVIL 系统	最小 1.0 mm (理论 2.0 mm), 间距特征

## 端子系统信息

端子系统	HCT4 (4.0 mm 圆形端子), 银, 压接
材料/表面	铜合金, 铜镍硅, 银
连接方式	压接
装配次数	最大50次

## 客户可定制信息

电缆横截面	6.0mm <sup>2</sup> 不同孔数的多芯线解决方案
编码	A

## HPS40 4+2 非屏蔽版本 产品系列

母端

多芯连接



180°公端

电缆连接



刀片连接



客户要求的特定连接系列

联系人



+86 513 8070 5899



sales.china@cn.hirschmann-automotive.com



### Hirschmann (Nantong) Automotive Co., Ltd

赫尔思曼汽车技术(南通)有限公司  
江苏省南通市经济技术开发区, 新景路22号; 邮编: 226010

[www.hirschmann-automotive.cn](http://www.hirschmann-automotive.cn)  
[shop.hirschmann-automotive.cn](http://shop.hirschmann-automotive.cn)



2023年3月变更。最终解释权由赫尔思曼汽车有限公司所有。